

## INFORMATION PRODUIT

Date	02/07/2015
Numéro version	V0
Réf/Code article	68329063BENS1
Désignation	RANCHER K 1065



# RANCHER K 1065



Le motoculteur **Rancher K1065** est destiné à un **usage semi-professionnel et professionnel**. Extrêmement polyvalent grâce à une large gamme d'équipements, il permet de répondre à tous les besoins de l'utilisateur.

Le **moteur Kohler de 277 cm<sup>3</sup>** associé à la **boîte de vitesses en aluminium** permet de s'adapter à tous types de travaux.

Les différentes solutions techniques en font une machine à la fois **fiable et facile d'utilisation** :

- **Blocage de différentiel** avec levier de commande au guidon.
- **Freins indépendants** sur chaque roue.
- Boîte de vitesses comportant **3 vitesses avant et 3 vitesses arrière** avec levier inverseur au guidon.
- Ensemble des commandes regroupées sur le **guidon réglable** en hauteur et en déport.
- Possibilité d'**utilisation en poste inversé** pour permettre la connexion d'équipements frontaux.
- Système de liaison "**Quick Fit**" pour un changement rapide d'équipements sans outils.
- **Sarclofraise de 70 cm** de largeur de travail réglable sur 6 profondeurs de travail.

## INFORMATION PRODUIT

Date	02/07/2015
Numéro version	V0
Réf/Code article	68329063BENS1
Désignation	RANCHER K 1065



## CARACTERISTIQUES TECHNIQUES

### Moteur

Marque	Type - Norme	Modèle	Cylindrée (cm <sup>3</sup> )	Puissance (ch/kw)	Soupapes en tête
KOHLER	4 Temps - Euro 2	CH 395	277	9,5/7,1	OHV
Carburant					Essence
Capacité du réservoir de carburant (L)					7
Type de filtre à air					Mousse+Papier
Démarrage					Manuel

### Transmission

Type (huile)	Carter Aluminium, engrenages à bain d'huile (15W40)				
Embrayage	Multidisques à sec type EN709				
Inverseur	Oui, levier de commande au guidon				
Vitesse (km/h) Roues d'origine	3 vitesses avant : 1,45/3/5				
Moteur 3000 tr/min	3 vitesses arrière : 1,5/3,2/5,3				
Blocage de différentiel	Oui, levier de commande au guidon				

### Prise de force

Système de fixation	Quick fit				
Sens de rotation	Horaire				
Vitesse de rotation (tr/min)	973				
Type et nombre de cannelures	20 x 17 DIN 5482				
Commande	Au guidon				

### Poste

#### de travail

Guidon	Ajustable en hauteur et en déport - Système d'amortissement des vibrations				
Inversion de poste	Oui				

### Roues

Type	6,50/80x12"				
Moyeux	Coulissants 5 positions				
Masses de roues (poids en kg)	2x25				
Freins	Indépendant sur chaque roue				

### Fraise

Largeur de travail (cm)	80 (68/58/50)				
Profondeur de travail (cm)	12 (réglable sur 6 positions)				
Diamètre des fraises (cm)	32				
Régime fraise (tr/min)	310 (Moteur 3000 tr/min)				
Nombre de fraises	3+3				
Type de couteaux (nombre)	Labour, en acier 6 mm d'épaisseur (24)				

### Autres

Equipement de série	Support et contrepoids avant (12kg) de série				
Chape d'attelage, diamètre d'axe/hauteur (mm)	18/52				
Poids avec sarclofraise (kg)	152				

### Logistique

(cellule seule)

Poids brut (kg)	160
Longueur(cm)	100
Largeur (cm)	60
Hauteur (cm)	76

### EAN



## INFORMATION PRODUIT

Date	02/07/2015
Numéro version	V0
Réf/Code article	68329063BENS1
Désignation	RANCHER K 1065



# RANCHER K 1065

Dimensions (mm)

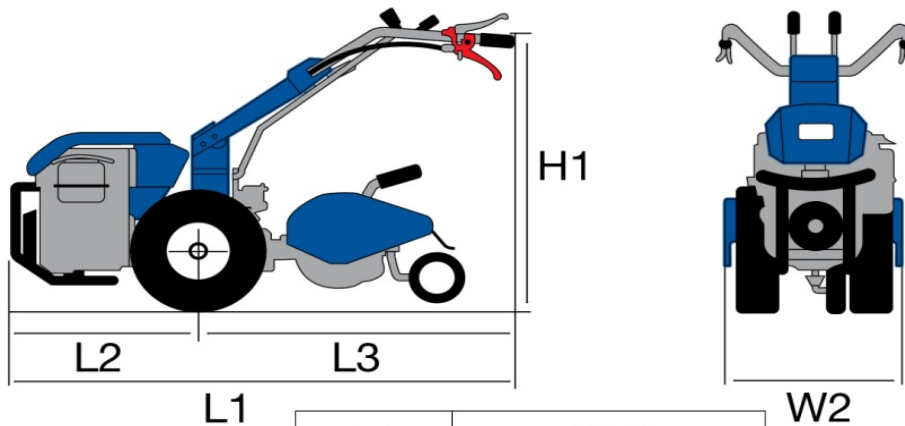

L1	1670
L2	630
L3	1040
H1	136-43
W2	400-700

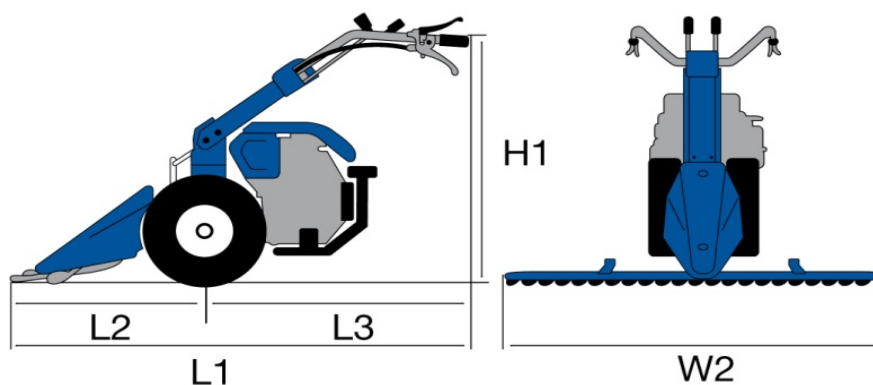

L1	1710
L2	900
L3	810
H1	125-40
W2	950-1450

## INFORMATION PRODUIT

Date	02/07/2015
Numéro version	V0
Réf/Code article	68329063BENS1
Désignation	RANCHER K 1065



# RANCHER K 1065

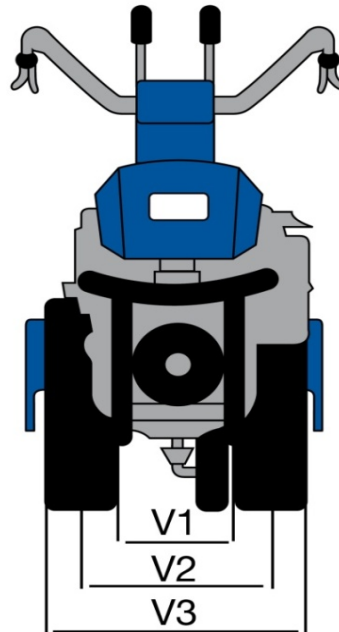

**Roues d'origine 6,5/80x12 (largeur de roue = 15,5 cm)**

**Si voile de jante décalé ajouter 13 cm à V1, V2, V3  
Si utilisation des masses de roues ajouter 9 cm à V3**

**Avec moyeux coulissants 5 positions**

Position moyeux	1	2	3	4	5
V1 (cm)	38,5	42,5	46,5	50,5	54,5
V2 (cm)	54	58	62	66	70
V3 (cm)	70	74	78	82	86

**Avec moyeux à vis**

**Si voile de jante décalé ajouter 13 cm à V1, V2, V3  
Si utilisation des masses de roues ajouter 9 cm à V3**

Position moyeux	Largeur minimum	Largeur maximum
V1 (cm)	38	60
V2 (cm)	53,5	75,5
V3 (cm)	69	91

# INFORMATION PRODUIT

Date	02/07/2015
Numéro version	V0
Réf/Code article	68329063BENS1
Désignation	RANCHER K 1065



## RANCHER K 1065

### Equipements disponibles

Code	Désignation		Remarque
1977230	CONTREPOIDS AV. 12Kg +VIS	Série	
1976395	PAIRE DE ROUES 650 x 80 - 12"	Série	
1976310	PAIRE DE MASSES ROUES 2 x 25 kg	Série	
1977412	SARCLOFRAISE 800mm	Série	
1976740	ARRACHEUSE POMME DE TERRE	Option	Liaison directe
1977340	ARRACHEUSE POMME DE TERRE	Option	Nécessite Att. Universel 1977330
1976565	ARRACHEUSE POMME DE TERRE PRO	Option	Nécessite Att. Universel 1977330
1866964	ATTELAGE DE REMORQUE 18X55	Option	
1977330	ATTELAGE UNIVERSEL	Option	
1977110	BARRE DE COUPE COMPLETE PRO 115	Option	Contrepoids 1977124 conseillé
1977115	BARRE DE COUPE COMPLETE SEMI-PRO	Option	
1976579	BILLONEUSE 2 SOCS	Option	Nécessite Att. Universel 1977330
1976581	BILLONEUSE 2 SOCS	Option	Liaison directe
1977530	BRABANT 1/2 TOUR 7"	Option	Nécessite Att. Universel 1977330
1976540	BRABANT 1/4 TOUR 6"	Option	Nécessite Att. Universel 1977330
1976580	BRABANT 1/4 TOUR 7"	Option	Nécessite Att. Universel 1977330
1926395	BROYEUR A FLEAUX TR 500	Option	
1926396	BROYEUR A FLEAUX TR 500 A	Option	
1926400	BROYEUR A FLEAUX TR 650	Option	
1926401	BROYEUR A FLEAUX TR 650 A	Option	
1976570	BUTTEUR MARAÎCHER	Option	Nécessite Att. Universel 1977330
1976750	BUTTEUR MARAÎCHER	Option	Liaison directe
1976578	CADRE BUTTEUR DOUBLE	Option	Nécessite Att. Universel 1977330
1888742	CHAINE NEIGE 650 x 80 - 12"	Option	
1979286	CHARRUE SIMPLE 6"	Option	Liaison directe
1977475	CONTREPOIDS BALANCIER (4 x 9,5 KG)	Option	
1976562	CULTIVATEUR + ROULEAU	Option	Nécessite Att. Universel 1977330
1976550	CUTLIVATEUR CAN. 5 DENTS FLEX. GLISS.	Option	Nécessite Att. Universel 1977330
1976730	CUTLIVATEUR CANADIEN 5 DENTS FLEX.	Option	Liaison directe
1976555	CUTLIVATEUR CAN. 5 DENTS FLEX. VIS	Option	Nécessite Att. Universel 1977330
1976560	CUTLIVATEUR CANADIEN 5 DENTS RIG.	Option	Nécessite Att. Universel 1977330
1979335	DEB. ROTATIVE MDS 600	Option	
1979338	DEB. ROTATIVE MDS 700	Option	
1977390	ENFOUISSEUR DE PIERRE MWX66	Option	
1926410	FAUCHEUSE ROTATIVE TS650	Option	
1926415	FAUCHEUSE ROTATIVE TS750	Option	
1926425	FRAISE A NEIGE LS 600	Option	
1926427	FRAISE A NEIGE LS 700	Option	
1977540	HERSE 15 DENTS + ROUE DE TRANSPORT	Option	Nécessite Att. Universel 1977330
1977380	HERSE ROTATIVE ZIP 600	Option	
1977385	HERSE ROTATIVE ZIP 750		
1977125	LAME BULL FRONTALE 100 CM	Option	Contrepoids 1977480 conseillé
1976756	PAROIR A ALLEE 70 CM PRO	Option	Nécessite Att. Universel 1977330
1966957	REMORQUE 750 KG	Option	
1977100	ROUE TRANSPORT SARCLOFRAISE	Option	